

Joie™

Child height 40cm-145cm/
Child weight ≤ 36kg;

every stage™ R129 enhanced child restraint

- GB Instruction Manual
- PT Manual de instruções
- ES Manual de instrucciones
- FR Manuel d'instructions
- NL Instructiehandleiding
- IT Manuale di istruzioni
- DE Bedienungsanleitung
- RO Manual de instruciuni
- HR Upute za uporabu
- CZ Návod k obsluze
- SK Návod na použitie
- SL Navodila za uporabo
- TR Kullanım Kılavuzu
- RU Руководство по эксплуатации
- AR دليل التعليمات
- EL Εγχειρίδιο οδηγιών χρήσης
- PL Instrukcja obsługi
- HU Használati utasítás
- FI Käyttöopas
- SE Bruksanvisning
- DA Brugervejledning
- NO Instruksjonsbok



RO Bun venit la Joie™

Ați achiziționat un sistem de siguranță de înaltă calitate pentru copii, complet certificat. Acest produs este adecvat pentru copiii cu o înălțime de până la 145 cm și o greutate de până la 36 kg.

Citiți cu atenție acest Manual de instrucțiuni și urmați pașii de instalare, deoarece este SINGURA metodă de a vă proteja copilul de accidentări grave sau moarte în cazul unui accident și pentru a oferi confort copilului în timpul utilizării acestui produs.

Păstrați manualul de instrucțiuni pentru consultare ulterioară.

Verificați

Pentru a utiliza acest modul de transport pentru copii Joie cu centura vehiculului, copilul trebuie să îndeplinească următoarele cerințe.

Cu fața înapoi: Înălțimea copilului 40 cm-105 cm/max. 22 kg;

Cu fața înainte: Înălțimea copilului 100 cm-145 cm/15 kg-36 kg;

Citiți toate instrucțiunile din manual înainte de asamblarea și utilizarea acestui produs.

! IMPORTANT: PĂSTRAȚI PENTRU CONSULTĂRI ULTERIOARE. CITIȚI CU ATENȚIE.

Păstrați manualul de instrucțiuni în compartimentul de depozitare de pe capacul din spate pentru consultare ulterioară.



Lista componentelor

Înainte de montare, asigurați-vă că aveți toate componentele. Dacă lipsește o componentă, vă rugăm să contactați distribuitorul local. Montajul nu necesită niciun fel de scule.

- 1 Suport pentru cap
- 2 Scaun
- 3 Cataramă
- 4 Curea de reglare ham
- 5 Mâner de reglare înclinare
- 6 Perne pentru hamul pentru coapse
- 7 Inserție pentru sugari
- 8 Perne pentru hamul de umăr
- 9 Manetă de reglare a suportului pentru cap
- 10 Dispozitiv de blocare a centurii vehiculului
- 11 Compartimentul de depozitare a manualului de instrucțiuni
- 12 Bază
- 13 Fante pentru centura de bazin
- 14 Capsulă de protecție la impact lateral (*trebuie utilizată numai pe partea laterală a ușii)

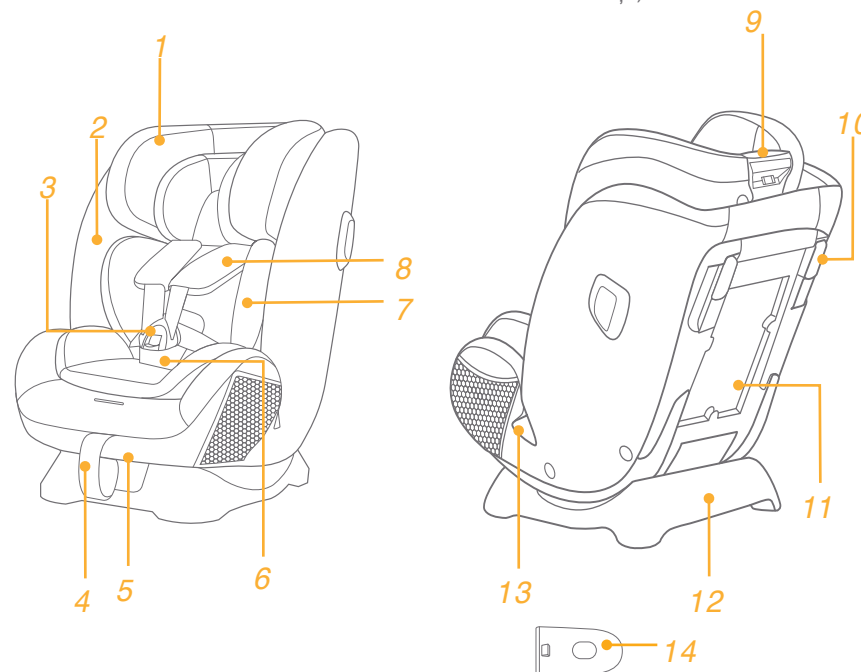

AVERTISMENT

- ! AVEȚI GRIJĂ ca articolele rigide și componentele din plastic ale sistemului de siguranță să fie amplasate și instalate astfel încât să nu poată fi prinse de un scaun mobil sau de o ușă a vehiculului.
- ! NU utilizați sistemele de siguranță îmbunătățite pentru copii orientate în spate în raport cu direcția de deplasare a vehiculului în poziții de ședere în care este instalat un airbag frontal.
- ! Pentru a utiliza acest sistem de siguranță îmbunătățit pentru copii în conformitate cu Regulamentul ONU Nr. 129, copilul trebuie să îndeplinească următoarele cerințe.
- ! Cu fața înapoi: Înălțimea copilului 40 cm -105 cm/max. 22kg
- ! Cu fața înainte: Înălțimea copilului 100 cm - 145 cm / 15 kg - 36 kg
- ! Este posibil ca sistemul de siguranță pentru copii să nu se potrivească în toate vehiculele autorizate când este utilizat în una dintre aceste poziții.
- ! Orice curele folosite pentru fixarea sistemului de siguranță îmbunătățit în vehicul trebuie să fie bine strânse, orice curele folosite pentru fixarea copilului trebuie să fie ajustate în funcție de corpul copilului și aceste curele nu trebuie să fie răsucite.
- ! După plasați copilul în acest sistem de siguranță îmbunătățit pentru copii, cureaua trebuie utilizată corect. Asigurați-vă că orice cureauă pentru genunchi este plasată jos, astfel încât pelvisul să fie cuplat ferm, fixat.
- ! Dispozitivul trebuie să fie schimbat dacă a fost supus unor tensiuni violente în caz de accident. Un accident poate cauza daune pe care nu le puteți vedea.
- ! Luați în considerare pericolul de a face modificări sau adăugări la dispozitiv fără aprobarea autorității competente, cât și pericolul de a nu urmări îndeaproape instrucțiunile de instalare furnizate de producătorul sistemului de siguranță îmbunătățit pentru copii.
- ! Vă rugăm să păstrați acest sistem de siguranță îmbunătățit pentru copii departe de lumina soarelui; în caz contrar poate fi prea fierbinte pentru pielea copilului. Atingeți întotdeauna sistemul de siguranță îmbunătățit pentru copii înainte de a pune copilul în acesta.
- ! NICIODATĂ nu lăsați copilul nesupravegheat cu acest sistem de siguranță îmbunătățit pentru copii.
- ! Orice bagaje sau alte obiecte care ar putea cauza răniri în cazul unui accident trebuie fixate corespunzător.
- ! Sistemul îmbunătățit de siguranță pentru copii NU TREBUIE utilizat fără componentele moi.

AVERTISMENT

- ! Componentele moi nu trebuie să fie înlocuite decât cu cele recomandate de producător, deoarece componentele moi sunt parte integrantă a performanței sistemului de fixare.
- ! Verificați dacă acest sistem îmbunătățit de siguranță pentru copii poate fi instalat corect în vehiculul dvs. înainte de a-l achiziționa.
- ! NICIUN sistem de siguranță îmbunătățit pentru copii poate garanta protecția completă împotriva rănirii în caz de accident. Cu toate acestea, utilizarea corectă a acestui sistem de siguranță îmbunătățit pentru copii va reduce riscul rănirii grave sau al decesului copilului.
- ! NU instalați acest sistem de siguranță îmbunătățit pentru copii fără a urma instrucțiunile din acest manual sau vă puteți pune copilul într-un pericol grav de rănire sau deces.
- ! NU utilizați acest sistem de siguranță îmbunătățit pentru copii dacă acesta are componente deteriorate sau lipsă.
- ! NU îmbrăcați copilul cu haine largi/prea mari, deoarece acest lucru poate împiedica fixarea corectă și sigură a copilului de curelele pentru umeri și de cureaua pentru coapse între picioare.
- ! IMPORTANT - NU UTILIZAȚI PRODUSUL ÎN MODUL SCAUN ÎNĂLȚĂTOR PENTRU COPII CU ÎNĂLȚIMEA SUB 100 CM (consultați instrucțiunile).

AVERTISMENT

! Citiți CU ATENȚIE avertismentele prezentate în manualul de siguranță separat, pentru o utilizare sigură a produsului.

Urgențe

În caz de urgență sau accidente, este esențial să îi fie acordate primul ajutor și tratament medical copilului.

Informații referitoare la produs



Modul de orientare cu spatele

1. Acesta este sistemul universal îmbunătățit de siguranță pentru copii, cu centuri. Este aprobat în conformitate cu Regulamentul ONU nr. 129, pentru utilizare în primul rând în „poziții de ședere universale” conform indicațiilor producătorilor de vehicule din manualul de utilizare a vehiculului.
2. În caz de nelămuriri, consultați fabricantul sau vânzătorul sistemului de siguranță îmbunătățit pentru copii.

Modul de orientare spre înainte

1. Acesta este scaun înălțător cu sistem de siguranță îmbunătățit pentru copii i-Size. Este aprobat în conformitate cu Regulamentul ONU nr. 129, pentru utilizare în primul rând în „poziții de ședere i-Size” conform indicațiilor producătorilor de vehicule din manualul de utilizare a vehiculului.
2. În caz de nelămuriri, consultați fabricantul sau vânzătorul sistemului de siguranță îmbunătățit pentru copii.

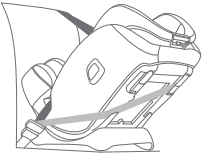
Alegeți versiunea de montaj

	Dimensiuni copil	Modul de instalare	Instalarea	Vârsta de referință	Poziția de înclinare
ECE R129	40 cm-105 cm/ ≤22 kg	Modul de orientare cu spatele		Aprox. 4 ani	Poziția 5-6
	100 cm-145 cm/ 15kg-36 kg	Modul de orientare spre înainte		3.5 ani până la 12 ani	Poziția 1-4

Important

Când copilul este potrivit atât pentru modurile de orientare spre înainte, cât și spre înapoi, se recomandă instalarea acestui sistem de siguranță pentru copii în modul de orientare spre înapoi, deoarece este relativ mai sigur.

Aspecte referitoare la montaj

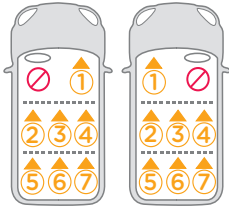
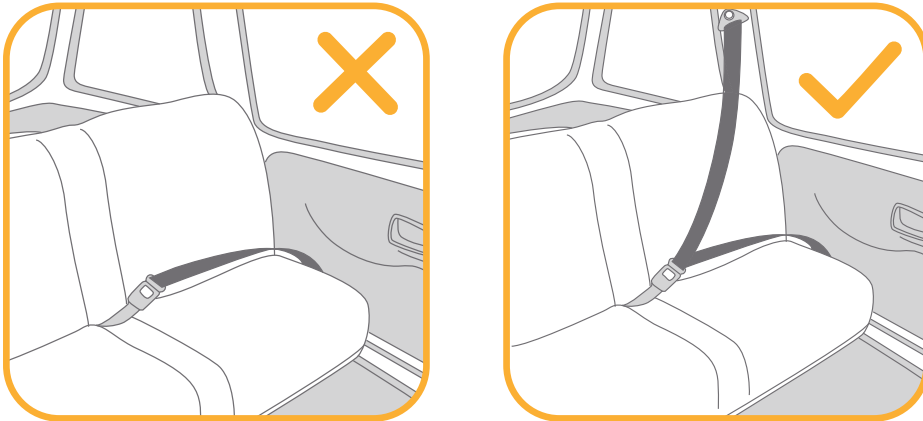

Utilizați scutul de impact lateral

consultați imaginile 1 - 2

1. Sistemul de siguranță îmbunătățit pentru copii este livrat cu un scut de impact lateral detașabil. Scutul de impact lateral trebuie utilizat pe ușa vehiculului pentru o protecție optimă. Instalarea este prezentată în 1
2. Apăsăți butonul de eliberare pentru a îndepărta protecția de impact lateral. 2 -1 & 2 -2

Reglarea înclinării

consultați imaginile 3 - 4

Apăsăți mânerul de reglare a înclinării și reglați sistemul de siguranță pentru copii în poziția corectă. 3

Unghiurile de înclinare sunt prezentate la 4

Există două unghiuri de înclinare 5-6 pentru modul orientat înapoi.

Există patru unghiuri de înclinare 1-4 pentru modul orientat înainte.

Aliniați indicatorul de înclinare de sus cu numerele de jos pentru poziția de înclinare dorită.

Reglarea înălțimii

pentru suportul pentru cap și hamurile de umăr

consultați imaginile 5 - 7

! Atunci când sunt utilizate în modul orientat spre spate, fantele hamurilor pentru umeri trebuie să fie chiar la nivel sau imediat sub umerii copilului. 5

! În cazul în care hamurile pentru umeri nu sunt la înălțimea corespunzătoare, copilul poate fi aruncat din sistemul de siguranță atunci când are loc un accident.

! Când sunt utilizate în modul orientat înainte, ghidajele curelelor de umăr trebuie să fie chiar la nivel sau imediat deasupra umerilor copilului. 6

1. Vă rugăm să reglați suportul capului și hamurile pentru umeri la înălțimea corespunzătoare în funcție de înălțimea copilului.
 2. Trageți maneta de reglare a suportului pentru cap 7 -1, în timp ce trageți în sus sau împingeți în jos suportul pentru cap până când se fixează în una dintre poziții. Pozițiile suportului pentru cap sunt prezentate la 7 -2
- ! Pe măsură ce tetiera este reglată (din poziția a 6-a la a 9-a), părțile laterale ale scaunului se deplasează automat spre exterior pentru a oferi mai mult spațiu pentru umeri.

Modul de orientare cu spatele

(înălțimea cuprinsă între 40 cm - 105 cm/greutatea ≤ 22 kg)

consultați imaginile 8 - 18

! Vă rugăm să instalați sistemul de siguranță pentru copii pe scaunul din spate al vehiculului, apoi puneți copilul în sistemul de siguranță pentru copii.

i. Instalare pentru modul orientat spre înapoi

- ! Reglați sistemul de siguranță pentru copii în poziția de înclinare dorită (2 poziții pentru modul orientat spre spate). Aliniați indicatorul de înclinare de sus cu unul dintre numerele albe de jos.
 - ! Asigurați-vă că hamul pentru umeri este reglat la înălțimea corespunzătoare înainte de a instala acest sistem de siguranță pentru copii.
 - ! Când instalați și reglați centurile de siguranță, asigurați-vă că centura de umăr și cea de talie nu sunt răsucite și nu vor împiedica funcționarea corectă a centurilor de siguranță.
1. Treceți centura de talie a vehiculului prin fantele centurii de talie a vehiculului, apoi cuplați limba cataramei vehiculului în cataramă. 8 9
 - ! Centura de talie a vehiculului trebuie să treacă pe sub inserția pentru copii.
 2. Treceți centura pentru umăr a vehiculului prin cele două fante ale centurii vehiculului din spatele sistemului îmbunătățit de siguranță pentru copii. 10
 - ! Deschideți blocarea centurii și introduceți centura pentru umăr prin aceasta. 11
 - ! Asigurați-vă că blocarea centurii este complet închisă atunci când nu este utilizată pentru a preveni rănirea sau deteriorarea tapițeriei vehiculului.
 3. Apăsăți ferm sistemul de siguranță pentru copii și trageți cureaua pentru umăr a vehiculului pentru a fixa bine sistemul de siguranță pentru copii. 12 -1&12 -2
 - ! Asigurați-vă că ați închis blocarea după ce ați terminat de verificat dacă sistemul îmbunătățit de siguranță pentru copii este fixat bine. 12 -3&12 -4
 - ! Țineți degetele departe atunci când închideți clemele de blocare pentru a evita rănirea.
 - ! Sistemul îmbunătățit de siguranță pentru copii nu poate fi utilizat dacă catarama centurii de siguranță a vehiculului (capătul cataramei mamă) este prea lungă pentru a ancora fix sistemul de siguranță pentru copii.
 - ! Verificați din nou dacă sistemul de siguranță pentru copii este instalat în siguranță și nu se mișcă pe scaunul vehiculului.
 4. Centura vehiculului montată corect este indicată la 13
 - ! Asigurați-vă că centura de bazinului vehiculului trece prin fanta centurii de bazin a vehiculului. 13 -1
 - ! Asigurați-vă că centura de umăr a vehiculului trece prin fanta pentru centura vehiculului orientată spre spate. 13 -2
 - ! Limba cataramei vehiculului este cuplată corect la cataramă, conform 13 -3

ii. Fixarea copilului în sistemul de siguranță pentru copii

Folosirea inserției pentru copii

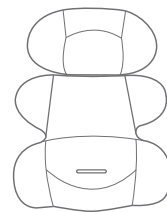

Recomandăm utilizarea inserției complete pentru confort pentru copii cu înălțimea sub 60 cm sau până când inserția devine neîncăpătoare. Inserția pentru copii crește protecția la impact lateral.

1. În timp ce apăsați butonul de reglare a hamului, trageți complet cele două hamuri pentru umeri ale sistemului de siguranță îmbunătățit pentru copii. 14
 2. Apăsăți butonul pentru a dezactiva catarama. 15
 3. Fixați cataramele de pe ambele părți ale scaunului pentru o comoditate sporită a plasării copilului. 16
 - Așezați copilul în sistemul de siguranță îmbunătățit pentru copii și treceți ambele brațe ale copilului prin hamuri.
 4. Cuplați catarama.
 5. Trageți de chinga de reglaj către dvs. pentru a o regla la lungimea corespunzătoare și asigurați-vă că copilul dvs. este bine fixat. 18
- ! După ce copilul este așezat, verificați din nou dacă hamurile pentru umeri sunt la înălțimea corespunzătoare.
 - ! Mențineți întotdeauna copilul fixat în ham și strâns în mod corespunzător prin îndepărtarea oricărui joc.

Modul de orientare spre înainte

(Înălțimea cuprinsă între 100 cm - 145 cm)

consultați imaginile 19 - 22

i. Instalare pentru modul orientat spre înainte

- ! Când utilizați modul orientat înainte, vă rugăm să îndepărtați inserția pentru copii și să așezați curelele, catarama și limbile cataramei pentru ham în compartimentele de depozitare mascate pentru ham.
 - ! Vă rugăm să reglați hamurile pentru umeri la lungimea corespunzătoare înainte de a depozita curelele și catarama în compartimentele lor de depozitare.
 - ! Reglați sistemul îmbunătățit de siguranță pentru copii în poziția dorită de înclinare. (4 poziții pentru modul orientat înainte). Aliniați indicatorul de înclinare de sus cu unul dintre numerele albe de jos.
 - ! În timp ce utilizați și reglați centura de siguranță a vehiculului, verificați dacă nu există răsuciri în centura de siguranță a vehiculului care ar putea determina fixarea incorectă a copilului dvs.
1. Apăsăți butonul pentru a decupla catarama, conform 15
 2. Îndepărtați cureaua pentru picioare, conform 25 și apoi inserția pentru copii.
- ! La instalarea sistemului de siguranță pentru copii în modul orientat înainte, nu utilizați inserția pentru copii.
 - ! Păstrați bine capacul centurii picioarelor, pentru a evita pierderea.
3. Desprindeți capsele. 19 -1
 4. Ridicați clapeta superioară în sus și trageți clapeta inferioară în față, apoi depozitați curelele pentru umeri în compartimentele lor de depozitare. 19 -2
 5. Trageți catarama în partea din spate a pernei scaunului și apoi depozitați catarama și limbile cataramei în compartimentele de depozitare respective. 19 -3 & 19 -4
 6. Reatașați capsele pentru a recupera perna scaunului. Căptușeala scaunului recuperată este indicată ca 20

ii. Fixarea copilului în sistemul de siguranță pentru copii

1. Verificați dacă ghidajele curelei de umăr ale vehiculului sunt la înălțimea corespunzătoare atunci când copilul se află în sistemul îmbunătățit de siguranță pentru copii.
 2. Poziționați centura de umăr prin ghidajul centurii de umăr și treceți centura de bazin prin fantele centurii de bazin a vehiculului. Cuplați catarama vehiculului și trage centura vehiculului pentru a vă asigura că este strânsă. 21 22
- ! Centura de umăr trebuie să treacă prin ghidajul centurii de umăr. 21 -1
 - ! Centura pentru bazin trebuie să treacă prin fantele centurii de bazin.
 - ! Sistemul îmbunătățit de siguranță pentru copii nu poate fi utilizat dacă catarama centurii de siguranță a vehiculului (capătul cataramei mamă) este prea lungă pentru a ancora fix sistemul de siguranță pentru copii. 21 -2
 - ! NICIODATĂ nu folosiți o centură în 2 puncte (numai cureaua de bazin) pentru a asigura copilul.
 - ! NU folosiți centura de umăr prea largă sau poziționată sub braț.
 - ! NU folosiți centura de umăr în spatele copilului.
 - ! NU lăsați copilul să alunece în sistemul de siguranță pentru copii, pericol de strangulare.

Demontarea părților moi

consultați imaginile 23 - 31

Apăsăți butonul de culoare roșie pentru a decupla catarama. 23

Urmați pașii 24 - 31 pentru a detașa componentele moi.

Pentru a reatașa componentele moi, vă rugăm repetați pașii de mai sus în ordine inversă.

Îngrijire și întreținere

- ! După îndepărtarea inserției pentru copii, depozitați-o în locuri inaccesibile copilului.
- ! Spălați componentele moi cu apă rece sub 30 °C.
- ! Nu călcați componentele moi.
- ! Nu înălbiți sau nu curățați chimic componentele moi.
- ! Nu utilizați detergenți neutri nediluți benzină sau alți solvenți organici pentru a spăla sistemul de siguranță pentru copii. Aceasta poate cauza deteriorarea sistemului de siguranță pentru copii.
- ! Nu răsuciți componentele moi pentru a le usca cu forță mare. Acesta poate lăsa cute în componentele moi.
- ! Vă rugăm să atârnați la umbră componentele moi.
- ! Îndepărtați sistemul de siguranță îmbunătățit pentru copii și baza de pe scaunul vehiculului dacă nu le folosiți pentru o perioadă lungă de timp. Puneți sistemul de siguranță îmbunătățit pentru copii într-un loc răcoros și uscat și unde copilul nu îl poate accesa.

