

# Joie™

## signature

### i-Plenti™

enhanced child restraint

- GB Instruction Manual
- FR Manuel d'instructions
- DE Bedienungsanleitung
- NL Instructiehandleiding
- IT Manuale di istruzioni
- ES Manual de instrucciones
- PT Manual de instruções
- PL Instrukcja obsługi
- CZ Návod k obsluze
- SK Návod na použitie
- SL Navodila za uporabo
- RU Руководство по эксплуатации
- DA Brugervejledning
- HU Használati utasítás
- RO Manual de instrucțiuni
- EL Εγχειρίδιο οδηγιών χρήσης
- TR Kullanım Kılavuzu
- AR دليل التعليمات

- HR Upute za uporabu
- SV Bruksanvisning
- NO Instruksjonsbok
- FI Käyttöopas



ECE R129/03: i-Size

Child height 76cm-150cm/ Child weight 9kg-36kg

# RO Bun venit la Joie™

Felicitări pentru că ați devenit parte din familia Joie! Ne bucurăm să participăm la călătoria alături de micuțul vostru. Călătorind cu sistemul îmbunătățit de siguranță pentru copii I-Plenti™, utilizați un sistem de siguranță pentru copii de înaltă calitate, complet certificat i-Size. Citiți cu atenție acest manual și urmați fiecare pas pentru a asigura o călătorie confortabilă și cea mai înaltă protecție pentru copilul dvs.

Pentru a utiliza acest sistem de siguranță Joie îmbunătățit pentru copii în conformitate cu Regulamentul ONU Nr. 129, copilul trebuie să îndeplinească următoarele cerințe.

Înălțimea cuprinsă între 76 cm - 150 cm/greutatea 9 kg - 36 kg (cu vârsta de aproximativ 12 ani sau mai mici).

## Baza

Citiți toate instrucțiunile din manual înainte de asamblarea și utilizarea acestui produs.

**I IMPORTANT: PĂSTRAȚI PENTRU CONSULTĂRI ULTERIOARE. CITIȚI CU ATENȚIE.**

Păstrați manualul de instrucțiuni în compartimentul de depozitare din partea de jos a bazei, conform figurii din dreapta.

Pentru informații privind garanția, vizitați site-ul nostru web pe [joiebaby.com](http://joiebaby.com)



## Lista componentelor

Asigurați-vă că nu lipsesc aceste componente. Contactați vânzătorul dacă lipsesc anumite componente.

- 1 Suport pentru cap
- 2 Suport în partea inferioară a spatelui
- 3 Inserție pentru sugari
- 4 Curea de umăr
- 5 Cataramă ham
- 6 Buton de reglare a chingilor
- 7 Buton de reglare a înclinării
- 8 Buton de reglare ISOFIX
- 9 Ghidajul curelei de umăr a vehiculului
- 10 Scut de impact lateral
- 11 Perna curelei hamului de umăr
- 12 Ghidajul curelei de bazin a vehiculului
- 13 Scut de protecție la impact lateral x2 (trebuie utilizat numai pe partea cu ușa)
- 14 Manetă de reglare a suportului pentru cap
- 15 Curea prindere superioară
- 16 Reglarea curelei de prindere
- 17 Cârlig pentru legare
- 18 Buzunar
- 19 Conector ISOFIX
- 20 Ghidaje ISOFIX
- 21 Buzunar de depozitare IM (păstrați acest buzunar IM în buzunarul de depozitare)

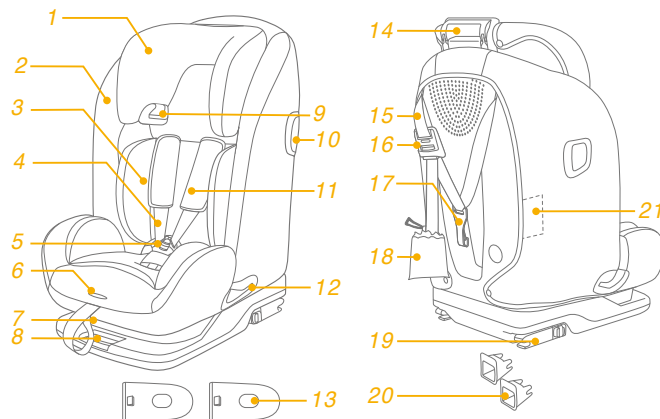

## AVERTISMENT

- ! Aveți grijă ca articolele rigide și componentele din plastic ale sistemului de siguranță să fie amplasate și instalate astfel încât să nu poată fi prinse de un scaun mobil sau de o ușă a vehiculului.
- ! Pentru a utiliza acest sistem de siguranță îmbunătățit pentru copii în conformitate cu Regulamentul ONU Nr. 129, copilul trebuie să îndeplinească următoarele cerințe.  
Înălțimea cuprinsă între 76 cm - 150 cm/greutatea 9 kg - 36 kg (cu vârsta de aproximativ 12 ani sau mai mici).
- ! Dacă este utilizat pentru înălțimi în șezut între 135 cm și 150 cm, s-ar putea să nu se potrivească în toate vehiculele, din cauza poziției joase a acoperișului vehiculului în lateral.
- ! Este posibil ca sistemul de siguranță pentru copii să nu se potrivească în toate vehiculele autorizate atunci când este utilizat în una dintre aceste poziții.
- ! **IMPORTANT - NU UTILIZAȚI PENTRU COPII CU VÂRSTE MAI MICI DE 15 LUNI (Consultați instrucțiunile).**
- ! Toate curelele care fixează sistemul îmbunătățit de siguranță pentru copii de vehicul trebuie să fie strânse. Toate curelele care fixează copilul trebuie să fie ajustate la corpul copilului, iar curelele nu trebuie răsucite.
- ! NU utilizați alte puncte de contact pentru suportul sarcinii decât cele descrise în instrucțiuni și marcate pe sistemul de siguranță îmbunătățit pentru copii.

## AVERTISMENT

- ! După plasați copilul în acest sistem de siguranță îmbunătățit pentru copii, cureaua trebuie utilizată corect. Asigurați-vă că orice curea pentru genunchi este plasată jos, astfel încât pelvisul să fie cuplat ferm, fixat.
- ! Dispozitivul trebuie să fie schimbat dacă a fost supus unor tensiuni violente în caz de accident. Un accident poate cauza daune pe care nu le puteți vedea.
- ! Luați în considerare pericolul de a face modificări sau adăugări la dispozitiv fără aprobarea autorității competente, cât și pericolul de a nu urmări îndeaproape instrucțiunile de instalare furnizate de producătorul sistemului de siguranță îmbunătățit pentru copii.
- ! Vă rugăm să păstrați acest sistem de siguranță îmbunătățit pentru copii departe de lumina soarelui, în caz contrar poate fi prea fierbinte pentru pielea copilului. Atingeți întotdeauna sistemul de siguranță îmbunătățit pentru copii înainte de a pune copilul în acesta.
- ! Copiii nu trebuie lăsați nesupravegheați în sistemul de siguranță îmbunătățit.
- ! Orice bagaje sau alte obiecte care ar putea cauza răniri în cazul unui accident trebuie fixate corespunzător.
- ! Sistemul îmbunătățit de siguranță pentru copii nu trebuie utilizat fără componentele moi.

# AVERTISMENT

- ! Componentele moi nu trebuie să fie înlocuite decât cu cele recomandate de producător, deoarece componentele moi sunt parte integrantă a performanței sistemului de fixare.
- ! Instrucțiunile trebuie păstrate împreună cu sistemul de siguranță îmbunătățit pentru copii pe toată durata de utilizare a acestuia sau în manualul vehiculului în cazul restricțiilor încorporate. Utilizatorul trebuie, de asemenea, să consulte manualul producătorului vehiculului.

## Urgențe

În caz de urgență sau accidente, este esențial să îi fie acordate primul ajutor și tratament medical copilului.

## Informații referitoare la produs

### Pentru instalare cu sistem ISOFIX + prindere superioară

1. Acesta este un sistem îmbunătățit de siguranță pentru copii i-Size. Acesta este omologat în temeiul regulamentului ONU nr. 129 pentru utilizare în poziții așezate într-un vehicul compatibil i-Size, astfel cum este indicat de către producătorul vehiculului în manualul utilizatorului vehiculului.
2. În caz de nelămuriri, consultați fabricantul sau vânzătorul sistemului de siguranță îmbunătățit pentru copii.

### Pentru instalare cu centură cu 3 puncte



### Pentru instalare cu centură cu 3 puncte + sistem ISOFIX

1. Acesta este scaun înălțător cu sistem de siguranță îmbunătățit pentru copii i-Size. Este aprobat în conformitate cu Regulamentul ONU nr. 129, pentru utilizare în primul rând în „poziții de ședere i-Size” conform indicațiilor producătorilor de vehicule din manualul de utilizare a vehiculului.
2. În caz de nelămuriri, consultați fabricantul sau vânzătorul sistemului de siguranță îmbunătățit pentru copii.

**Materiale** Plastic, metal, textil

**Nr. brevet** Brevet în așteptare

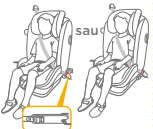
## Alegeți modul de instalare

	Dimensiuni copil	Modul de instalare	Instalarea	Vârsta de referință	Poziția de înclinare
ECE R129	76 cm-105 cm/ max. 19,5 kg	Modul pentru copiii mici	 <p>Utilizați inserția pentru confort pentru a sprijini copilul dacă umerii copilului sunt mai mici decât marginea inferioară a tetierei.</p>	15 luni până la aproximativ 4,5 ani	Poziția 1-3
	100 cm-150 cm	Modul Junior	 <p><del></del></p> <p><del></del></p>	3,5 ani până la aprox. 12 ani	Poziția 1-3

## Preocupări legate de instalare

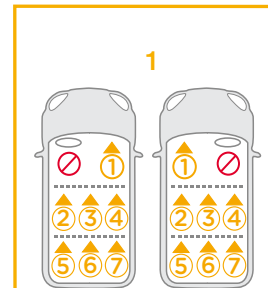
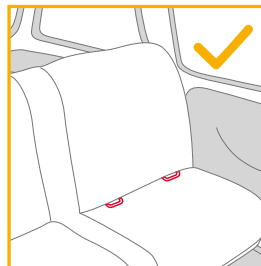
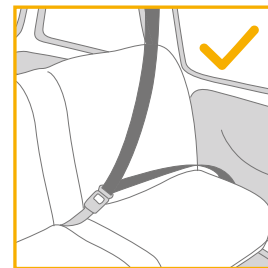
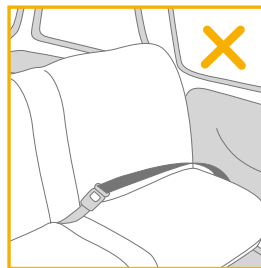

2

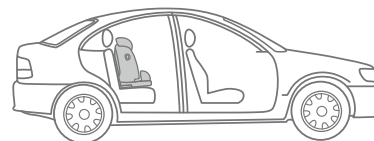

## Utilizați scutul de impact lateral

### Consultați imaginile 1 - 2

1. Sistemul de siguranță îmbunătățit pentru copii este livrat cu un scut de impact lateral detașabil. Scutul de impact lateral TREBUIE utilizat pe ușa vehiculului pentru o protecție optimă. Instalarea este prezentată în 1.
2. Apăsăți butonul de eliberare pentru a îndepărta capsula de impact lateral. 2

## Reglarea înclinării

### consultați imaginile 3 - 5

Strângeți mânerul de reglare a înclinării 3 pentru a regla sistemul de siguranță pentru copii în poziția corectă. Unghiurile de înclinare sunt prezentate la 4.

Există 3 poziții de reglare a spătarului pentru modul de orientare cu fața la direcția de mers. 4

- ! Confirmați că reglarea spătarului a fost fixată. 5
- ! Este posibil ca sistemul de siguranță pentru copii să nu se potrivească în toate vehiculele autorizate atunci când este utilizat în una dintre aceste poziții.

## Reglarea înălțimii pentru suportul pentru cap și hamurile de umăr

### consultați imaginile 6 - 10

1. Reglați tetiera la înălțimea corespunzătoare conform 6 7.
- ! Atunci când sunt utilizate în modul pentru copii mici, înălțimea hamurilor pentru umeri trebuie să fie chiar la nivelul părții umerilor copilului. 6-1
- ! Distanța maximă între umărul copilului și orificiul pentru umăr este de 4 cm. 6-2

- ! Când sunt utilizate în modul Junior, ghidajele hamurilor de umăr trebuie să fie chiar la nivelul părții umerilor copilului. 7
- 2. Trageți maneta de reglare a suportului pentru cap, în timp ce trageți în sus sau împingeți în jos suportul pentru cap până când se fixează în una dintre cele 9 poziții. 8 9
- ! Înainte de a regla înălțimea tetierei, lăsați copilul să se aplece ușor înainte.
- ! Aripile laterale se pot treptat deschide când suportul pentru cap este reglat în poziția a 4-a sau mai sus. 10
- ! Este posibil ca sistemul de siguranță pentru copii să nu se potrivească în toate vehiculele autorizate atunci când este utilizat în una dintre aceste poziții.

## Utilizarea în modul pentru copii mici (Înălțimea copilului 76 cm- 105 cm/Greutatea copilului 9 kg- 19,5 kg/15 luni - 4,5 ani)

### consultați imaginile 11 - 32

1. Dacă este necesar, atașați ghidajele ISOFIX pe barele ISOFIX ale vehiculului. 11
- ! Înclinați scaunul la poziția cea mai verticală înainte de a monta sistemul îmbunătățit de siguranță pentru copii.
2. Așezați prinderea superioară în spatele scaunului vehiculului. 12
3. Extindeți conectorii ISOFIX, apăsând butonul de eliberare în timp ce trageți de conector. 13
- ! Există mai multe poziții pentru ISOFIX.
4. Asigurați-vă că ambii conectori ISOFIX sunt atașați în siguranță în punctele de ancorare ISOFIX. 14-1 Culorile indicatorilor de pe ambii conectori ISOFIX trebuie să fie complet verzi. 14-2
5. Apăsăți butonul de eliberare ISOFIX și împingeți baza înapoi pe scaunul vehiculului până când este strânsă. 15
6. Pentru a extinde legătura superioară pentru utilizare, apăsăți butonul de pe regulatorul de fixare și trageți pentru a-l extinde. 16

7. Conectați bine cârligul de fixare la racordul de ancorare. **17**
- ! Utilizați legătura superioară pentru instalare dacă vehiculul este echipat cu un accesoriu de ancorare și dacă sunt îndeplinite cerințele privind vehiculul (consultați manualul de utilizare al vehiculului).
8. Asigurați-vă că este bine fixat cârligul de fixare la racordul de ancorare. **18** Culorile indicatorilor de pe dispozitivul de reglare a hamului trebuie să fie complet verzi.
9. Sistemul de siguranță pentru copii este instalat conform **19**.
- ! Culorile indicatorilor de pe dispozitivul de reglare a hamului trebuie să fie complet verzi. **19-1**
- ! Culorile indicatorilor de pe ambii conectori ISOFIX trebuie să fie complet verzi. **19-2**

## Îndepărtarea sistemului îmbunătățit de siguranță pentru copii

1. Apăsăți butonul de eliberare **20** pentru a slăbi plasa și apoi detașați cârligul pentru a îndepărta cureaua superioară. **21**
2. Pentru a scoate baza din vehicul, apăsați butonul de eliberare ISOFIX și trageți baza la distanță de scaun. **22**
3. Apoi apăsați și trageți înapoi conectorul ISOFIX de ambele părți. **23**
4. Pentru transport, apăsați butonul de eliberare ISOFIX și deplasați înapoi conectorul ISOFIX astfel încât să fie pliat complet. **24**

## Fixarea copilului

1. Apăsăți butonul de reglare a curelei, în timp ce trageți hamurile pentru umeri la lungimea corespunzătoare. **25**
2. Apăsăți butonul de culoare roșie pentru a decupla catarama. **26**
3. Fixați cataramele de pe ambele părți ale scaunului pentru o comoditate sporită a plasării copilului. **27**
4. Utilizați inserția pentru confort pentru a sprijini copilul dacă umerii copilului sunt mai mici decât marginea inferioară a tetierei. **28**

5. Așezați copilul în sistemul de siguranță îmbunătățit pentru copii și treceți ambele brațe ale copilului prin hamuri. **29**
6. Cuplați catarama. **30**
7. Trageți în jos husa de reglare și reglați hamul astfel încât copilul să fie fixat. **31**
- ! Asigurați-vă că spațiul dintre copil și curelele hamului de umăr este de aproximativ o lățime de mână.
8. Trebuie să puteți fixa husa sub componentele moi. **32**

**Utilizarea în modul Junior**  
(Înălțimea copilului 100 cm- 150 cm/greutatea  
copilului 15 kg- 36 kg/3.5 ani - 12 ani)

consultați imaginile **33** - **38**

1. Depozitați husa curelei de umăr, husa curelei pentru picioare, husa curelei de bazin la un loc sigur. **33**
2. Depozitați curelele și hamurile într-un loc sigur. **34** **35** **36**

## Fixarea copilului

**Pentru instalare cu centură cu 3 puncte**

1. Pentru a asigura faptul că suportul pentru cap este la înălțimea corectă, partea de jos a tetierei TREBUIE să fie la nivel cu partea superioară a umerilor copilului.
2. Centura în 3 puncte montată corect este prezentată la **37**
- ! Centura de umăr trebuie să treacă prin ghidajul centurii de umăr. **37-1**
- ! Centura de talie trebuie să treacă prin fantele centurii de talie. **37-2**
- ! Sistemul îmbunătățit de siguranță pentru copii nu poate fi utilizat dacă catarama centurii de siguranță a vehiculului (capătul cataramei mamă) este prea lungă pentru a ancora fix sistemul de siguranță pentru copii. **37-3**

- ! Nu folosiți niciodată o centură de siguranță a vehiculului doar pentru talie în fața copilului.
- ! Nu folosiți centura de umăr prea largă sau poziționată sub braț.
- ! Nu folosiți centura de umăr prin spatele copilului.
- ! Nu lăsați copilul să alunece în sistemul de siguranță pentru copii, pericol de strangulare.

### Pentru instalare cu centură cu 3 puncte + sistem ISOFIX

1. Instalare cu sistem ISOFIX conform 11 - 15.
  2. Pentru a asigura faptul că suportul pentru cap este la înălțimea corectă, partea de jos a tetierei TREBUIE să fie la nivel cu partea superioară a umerilor copilului.
  3. Centura în 3 puncte montată corect este prezentată la 33
- ! Centura de umăr trebuie să treacă prin ghidajul centurii de umăr. 33-1
  - ! Centura de talie trebuie să treacă prin fantele centurii de talie. 33-2
  - ! Sistemul îmbunătățit de siguranță pentru copii nu poate fi utilizat dacă catarama centurii de siguranță a vehiculului (capătul cataramei mamă) este prea lungă pentru a ancora fix sistemul de siguranță pentru copii. 33-3
  - ! Asigurați-vă că ambii conectori ISOFIX sunt atașați în siguranță în punctele de ancorare ISOFIX. Culoarele indicatorilor de pe ambii conectori ISOFIX trebuie să fie complet verzi. 33-4
  - ! Verificați pentru a vă asigura că sistemul de siguranță pentru copii este instalat bine trăgând de ambii conectori ISOFIX.
  - ! Nu folosiți niciodată o centură de siguranță a vehiculului doar pentru talie în fața copilului.
  - ! Nu folosiți centura de umăr prea largă sau poziționată sub braț.
  - ! Nu folosiți centura de umăr prin spatele copilului.
  - ! Nu lăsați copilul să alunece în sistemul de siguranță pentru copii, pericol de strangulare.

## Demontarea părților moi

### consultați imaginile 39 - 45

1. Apăsăți butonul de culoare roșie pentru a decupla catarama. 39
2. Urmați pașii 40 - 45 pentru a detașa componentele moi.  
Pentru a reatașa componentele moi, vă rugăm repetați pașii de mai sus în ordine inversă.

## Îngrijire și întreținere

- ! Spălați componentele moi cu apă rece sub 30°C.
- ! Nu călcați componentele moi.
- ! Nu înălbiți sau nu curățați chimic componentele moi.
- ! Nu utilizați detergenți neutri nediluți benzină sau alți solvenți organici pentru a spăla sistemul de siguranță îmbunătățit pentru copii. Aceasta poate cauza deteriorarea produsului.
- ! Curățați sistemul de siguranță pentru copii cu detergent ușor, apă și o cârpă moale.
- ! Nu răsuciți cu forță componentele moi și căptușeala interioară pentru a le usca. Poate lăsa cute în componentele moi și căptușeala interioară.
- ! Lăsați componentele moi și căptușeala interioară să se usuce în aer liber, la umbră.
- ! Îndepărtați sistemul de siguranță îmbunătățit pentru copii de pe scaunul vehiculului dacă nu îl folosiți pentru o perioadă lungă de timp. Puneți sistemul de siguranță îmbunătățit pentru copii într-un loc răcoros și uscat și unde copilul nu îl poate accesa.

